

# Série 342 Linha Modulair

## LUBRIFICADORES MODULAIR 105, 107, 112 e 160 G 1/8" a G 1 1/2"

Preparação de Ar



### ESPECIFICAÇÕES:

FLUIDO

: Ar comprimido ou gás neutro

LINHA  
CONEXÕES  
MÁX. PRESSÃO INTERNA (bar)

	MODULAIR			
	105	107	112	160
	G1/8 - G1/4	G1/8 - G1/4	G1/4...G1/2	G3/4 - G1½
a 23°C	10	12	12	12
a 50°C	10	10	10	12
TEMPERATURA (°C)	0°C a +50°C			
MÁX. VAZÃO (Qv a 6.3 bar)	Veja tabela e gráficos			
MIN. PRESSÃO DE INÍCIO LUBRIFICADOR	Veja tabela			
	Ajuste de gotejamento			

TEMPERATURA (°C)  
MÁX. VAZÃO (Qv a 6.3 bar)  
MIN. PRESSÃO DE INÍCIO LUBRIFICADOR

### ESPECIFICAÇÕES E CONSTRUÇÕES:

- Linha MODULAIR 105  
Reabastecimento de óleo sem pressão  
Corpo em acetal (POM)  
Copo de policarbonato (PC)
- Linha MODULAIR 107 e 112  
Reabastecimento de óleo sem pressão; com pressão (Linha Modulair 107, consulte-nos)  
Reabastecimento de óleo com ou sem pressão (Linha Modulair 112)  
Corpo em Zamak  
Copo de policarbonato (PC), resistentes aos raios UV, com ou sem proteção  
Proteção de copo com trava de segurança e visor do nível de óleo  
Opção de copo de metal (Linha Modulair 112)  
Opção de copo em poliamida  
Ajuste de gotejamento de óleo tipo "puxe-gire-empurre"
- Linha MODULAIR 160  
Reabastecimento de óleo com ou sem pressão (Linha Modulair 112)  
Corpo em Zamak  
Copo em metal com visor de nível de policarbonato (PC)

### INSTALAÇÃO:

O conjunto de preparação de ar deve ser instalado com os copos na vertical.

Fluxo de ar indicado por setas. Ajuste da vazão de óleo.

Tipo de óleo recomendado: Sem detergente e aditivos agressivos - viscosidade **VG32** (ISO 3448)

### MANUTENÇÃO:

Usar solução alcalina (misturada com água) não usar solvente para limpar o copo de policarbonato

### EQUIPAMENTO:

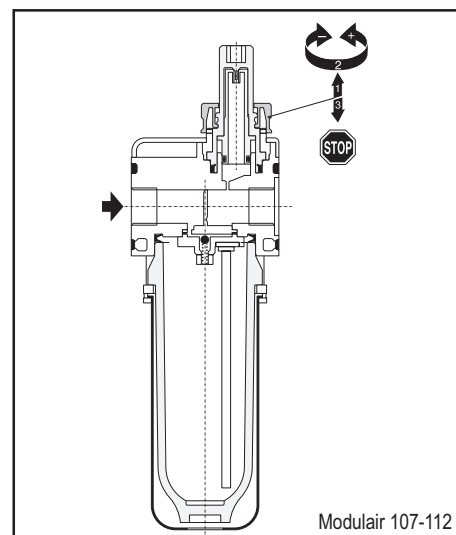

Modulair 107-112

Conexão	Linha MODULAIR	Capacidade (cl)	Capacidade máx. do óleo (cl)	Vazão a 6.3 bar				CÓDIGO
				min.		máx.		
				l/min (ANR)	dm <sup>3</sup> /s (ANR)	l/min (ANR)	dm <sup>3</sup> /s (ANR)	LUBRIFICADOR
<b>Copo de policarbonato COM proteção</b>								
G1/8"	107	7	4	20	0,3	1350	22,5	342 04 001
G1/4"	107	7	4	20	0,3	3500	58,5	342 04 002
G1/4"	112	12	7	20	0,3	2000	33	342 03 270
G3/8"	112	12	7	20	0,3	5500	92	342 03 271
G1/2"	112	12	7	20	0,3	5500	92	342 03 272
G3/4"	160	52	50	90	1,5	16000	268	342 07 233
G1"	160	52	50	90	1,5	17700	296	342 07 234
G1 1/4"	160	52	50	90	1,5	17700	296	342 07 235
G1 1/2"	160	52	50	90	1,5	17700	296	342 07 236
<b>Copo de policarbonato SEM proteção</b>								
G1/8"	105	5	2,5	40	0,6	850	14	342 05 003
G1/4"	105	5	2,5	40	0,6	1400	23	342 05 004
G1/8"	107	7	4	20	0,3	1350	22,5	342 04 005
G1/4"	107	7	4	20	0,3	3500	58,5	342 04 006
G1/4"	112	12	7	20	0,3	2000	33	342 03 276
G3/8"	112	12	7	20	0,3	5500	92	342 03 277
G1/2"	112	12	7	20	0,3	5500	92	342 03 278

(1) Mínima para iniciar gotejamento

: Produto padrão com estoque constante

# Série 343 - Linha MODULAIR 105 à 160

## ACESSÓRIOS:

DESCRIÇÃO	CÓDIGOS			
	Modulair 105	Modulair 107	Modulair 112	Modulair 160
Kit de Montagem	343 05 001	343 04 001	343 03 001	343 07 005
Cantoneira traseira	343 05 002	-	-	-
Montagem lateral	-	343 04 003	343 03 003	343 07 017
Módulo By-pass	Veja acessórios			

## OPÇÕES:

- Copo de metal (linha Modulair 112)
- Copo em poliamida com proteção, para ambientes agressivos (linha Modulair 107 e 112)
- Reabastecimento sob pressão, código: **662 562** (linha Modulair 107)

## GRÁFICOS DE VAZÃO:

### MODULAIR 107

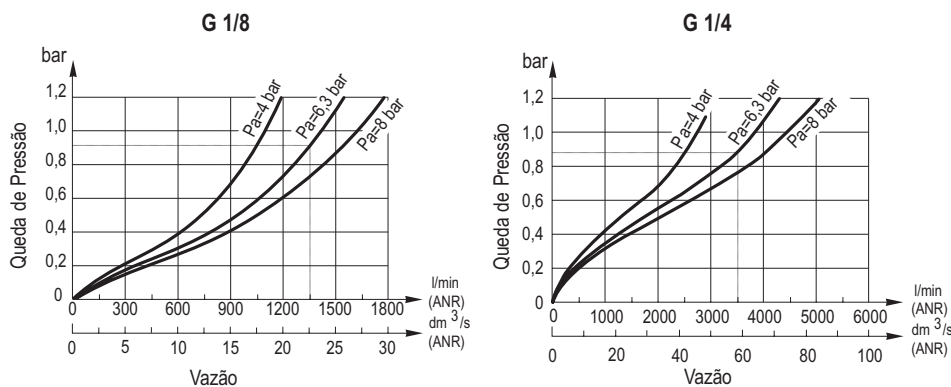

### MODULAIR 112

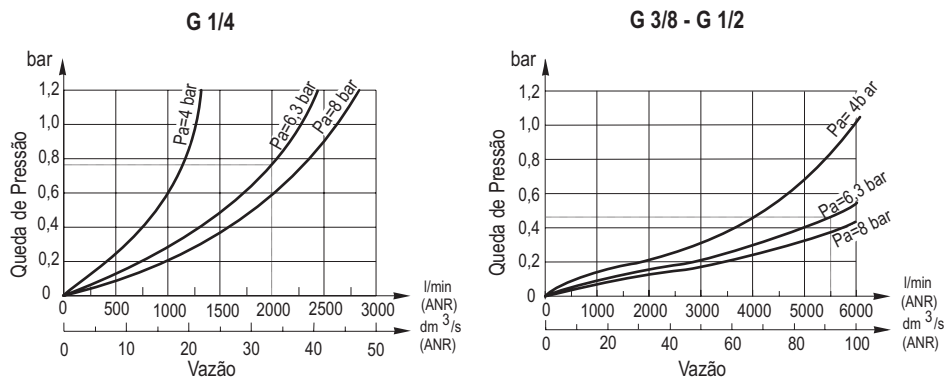

### MODULAIR 160

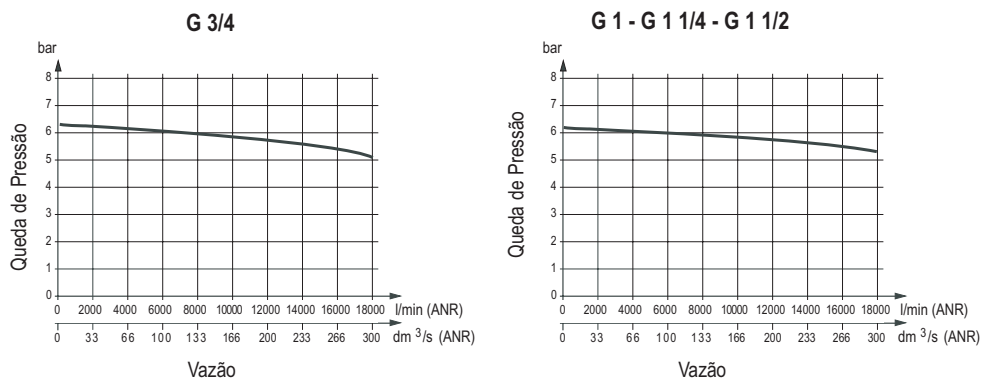

## DIMENSÕES E PESOS

### MODULAIR 107 e 112

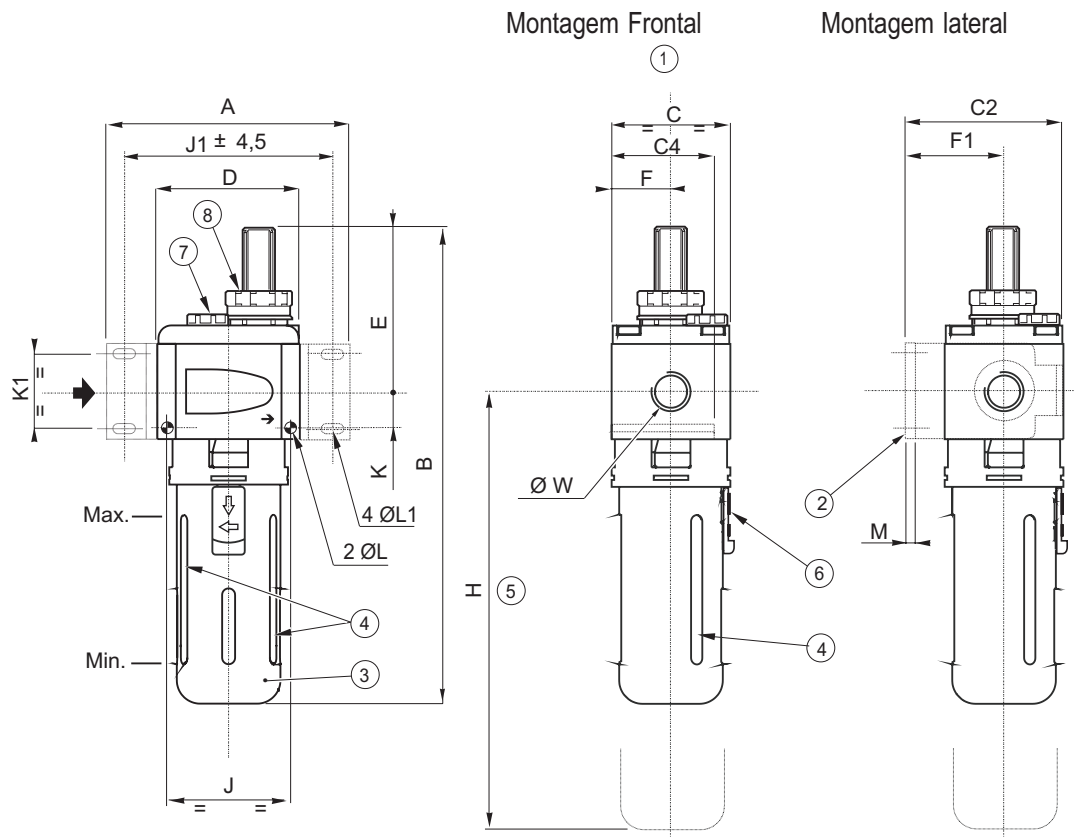

Linha	MODULAIR 107	MODULAIR 112
ØW	G1/8 G1/4	G1/4 G3/8 G1/2
Copo (Cl)	7	12
A	83	112
B	187	215
C	42	55
C2	61	73,5
C4	38	47,5
D	42	66
E	65	71
F	21	27,5
F1	40	46
H	215	243
J	32	57
J1	68,5	96
K	10	17
K1	28	33,5
ØL	4,1	5,5
ØL1	4,5	5,5
M	4	4
Peso (Kg)	0,350	0,640

- ① Montagem Frontal: 2 furos de dia. L e profundidade C4
- ② Montagem com duas cantoneiras (acessório)
- ③ Copo em policarbonato com proteção metálica
- ④ Visor de óleo min. e máx. (Janelas grandes)
- ⑤ Espaço para remover o copo
- ⑥ Botão da trava de proteção
- ⑦ Reabastecedor
- ⑧ Ajuste de gotejamento

# Série 342 - Linha MODULAIR 105 e 160

## DIMENSÕES E PESOS

Peso: 0,090 Kg

### MODULAIR 105

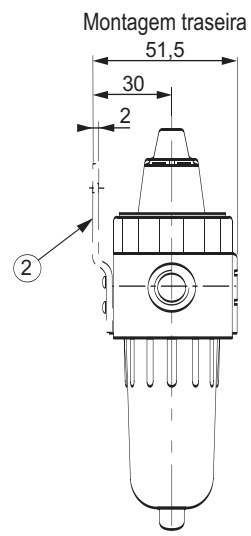
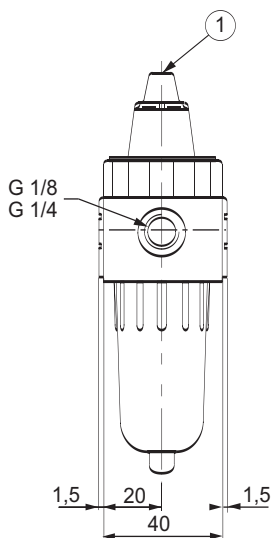
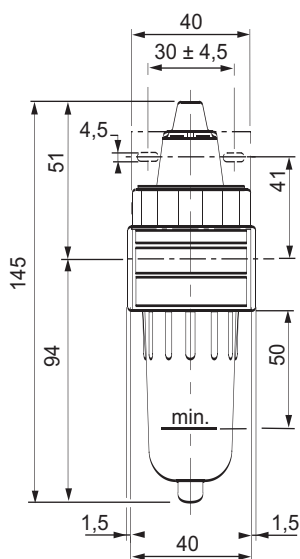

- ① Parafuso da vazão de óleo
- ② Montagem traseira (acessório)

### MODULAIR 160

## VERSÕES G3/4 - G1

Peso: 0,800 kg

Montagem com cantoneira lateral

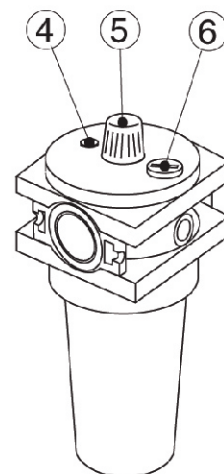
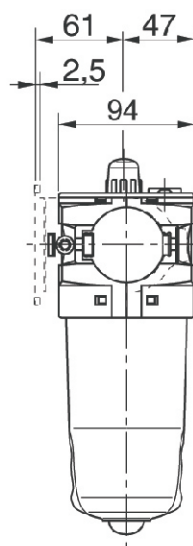
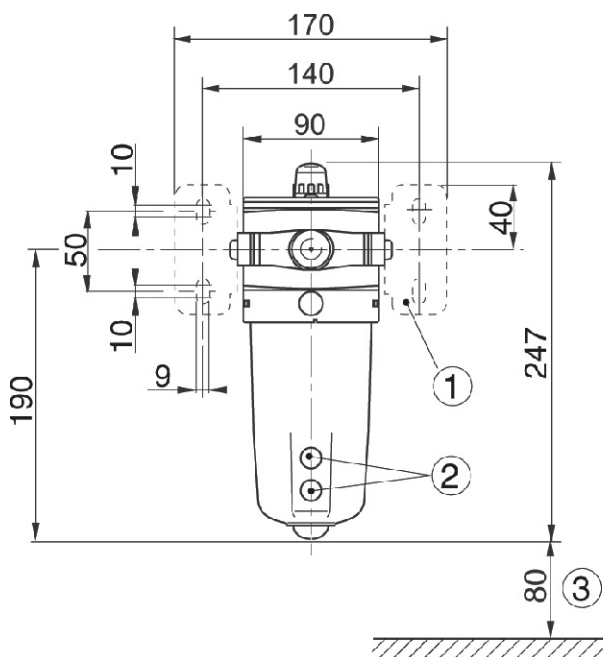

- ① Montagem com 2 cantoneiras laterais (acessório)
- ② Visor de condensado
- ③ Espaço para remover o copo
- ④ Espaço para remover o copo
- ⑤ Visor de gotejamento
- ⑥ Porta de reabastecimento de óleo